



Notice d'utilisation

DASH CONNECT 5G

MOBILICAM

DASHCAM - CAMÉRA EMBARQUÉE

# SOMMAIRE

1	PRÉCAUTION ET AVERTISSEMENT .....	p3
2	RÉSTRICTIONS LÉGALES.....	p4
3	AVERTISSEMENT .....	p5
4	CONTENU DU COLIS .....	p6
5	PIÈCES ET COMMANDES .....	p7
6	Installation et BRANCHEMENT.....	p8/9
7	SPECIFICATION LEDS .....	p10
8	Connexion et Application .....	p11/12/13
9	Aperçu et commandes.....	p14-19
8	SPECIFICATIONS.....	p20
10	GARANTIE .....	p21



## DASH CAM CONNECT 5G

Cette caméra Dash Cam MOBILICAM a été spécialement conçue pour une utilisation simple et intuitive.

La Dash Cam Connect 5G MOBILICAM doit être équipée d'une carte microSD de classe 10 ou de type U1, en raison du volume de données importantes qui sont générées par l'enregistrement haute résolution.

Pour des résultats optimaux et afin de préserver la garantie de votre produit, nous vous recommandons d'équiper votre Dash Cam avec une carte SD ainsi qu'une carte SIM fournies par MOBILICAM.

## PRÉCAUTION ET AVERTISSEMENT

- Ne pas exposer ce produit à la pluie, à l'humidité ou à l'eau en aucune circonstance, cela risquerait d'entraîner une électrocution ou un incendie.
- Pour réduire le risque d'électrocution, n'effectuez aucune réparation.
- Directive sur le traitement des déchets d'équipements électriques et électroniques ou de batteries par les utilisateurs privés dans l'Union européenne. Ce produit ne peut pas être jeté avec les déchets ménagers. Ces déchets doivent être traités via le système de reprise applicable au recyclage des équipements électroniques ou des batteries.
- Certains produits peuvent contenir des composants suffisamment petits pour être avalés. Veuillez garder l'appareil hors de portée des enfants.
- N'exposez pas la Dash Cam ou les batteries à la pluie, à l'eau ou à d'autres liquides.
- N'utilisez pas la Dash Cam hors de la plage de température suivante : de -10 à 60 °C.
- Lorsque vous rangez la Dash Cam pour une longue période, veillez à ce qu'elle se maintienne dans la plage de température suivante : de -10 à 60 °C.
- N'utilisez pas un câble d'alimentation qui n'a pas été approuvé ou fourni par MOBILICAM.
- Contactez votre département local de gestion de déchets pour éliminer la Dash Cam ou les batteries, conformément aux lois et aux règlements locaux en vigueur.

## RÉSTRICTIONS LÉGALES

Avant d'installer la Dash Cam sur votre pare-brise, vérifiez les lois et les ordonnances des autorités locales et nationales du pays où vous conduisez. Certaines lois interdisent ou limitent la mise en place d'objets sur le pare-brise du véhicule.

**IL EST DE LA RESPONSABILITÉ DE L'UTILISATEUR D'INSTALLER L'APPAREIL DANS LE RESPECT DE TOUTES LES LOIS ET ORDONNANCES EN VIGUEUR.**

Montez la dashcam MOBILICAM sur le pare-brise du véhicule de façon à ne pas obstruer la visibilité.

Mobilicam n'accepte aucune responsabilité pour des sanctions, des peines ou des dommages résultant de la violation de lois ou d'ordonnances locales ou nationales découlant de l'utilisation de votre Dash Cam MOBILICAM.

### Précautions concernant les obligations légales en matière de caméras.

Certaines juridictions considèrent une violation de la vie privée, le fait de prendre ou d'afficher publiquement des photographies ou des vidéos reprenant des personnes ou leurs véhicules au moyen de ce produit. Il est de votre responsabilité de connaître et de respecter les lois et les droits en matière de confidentialité dans votre juridiction et dans toute juridiction où vous pouvez utiliser cet appareil. Les enregistrements vidéos réalisés par cette Dash Cam doivent être destinés à un usage exclusivement privé.

La publication des enregistrements sur YouTube, Internet ou par d'autres méthodes sont soumis à la loi sur la protection des données et ces dispositions doivent être respectées. Une telle loi en matière de protection des données peut vous interdire l'utilisation et la diffusion des vidéos de la Dash Cam ou peut imposer des restrictions à cet effet. Nous vous recommandons de vérifier les dispositions législatives auprès d'un avocat-conseil avant toute diffusion des vidéos de la Dash Cam.

Nous vous recommandons à nouveau de vérifier les dispositions légales avec votre conseiller juridique avant de commencer à utiliser les caméras embarquées dans un contexte commercial, de l'emploi ou dans un autre pays.

**Le non-respect des consignes suivantes peut provoquer des blessures personnelles ou des dommages matériels, ou encore nuire aux fonctionnalités de la Dash Cam.**



# AVERTISSEMENT

Ne pas tenir compte des avertissements ci-dessous, pourrait provoquer un accident ou une collision pouvant conduire à la mort ou à des blessures graves.

## Avertissement sur la distraction

Cette Dash Cam vise à améliorer la connaissance de la situation lorsqu'elle est utilisée correctement. Dans le cas contraire, l'écran s'avère être une source de distraction, ce qui présente un risque d'accident pouvant causer des blessures personnelles graves voire la mort. NE CHERCHEZ PAS à accéder aux informations stockées sur la Dash Cam ou à modifier les paramètres de l'appareil lors de la conduite. Les informations stockées sur la Dash Cam doivent être visionnées seulement lorsque le véhicule est immobilisé et stationné dans un endroit sûr, conformément aux lois locales.

Les paramètres de la Dash Cam ne doivent être modifiés que lorsque le véhicule est immobilisé et stationné dans un endroit sûr, conformément aux lois locales. Tenez toujours compte de ce qui vous entoure et ne regardez pas l'écran, ni ne vous laissez pas distraire. En regardant l'écran, vous risquez de perdre votre vigilance et vous mettre en danger ainsi qu'autrui. Utilisez la Dash Cam à vos risques et périls. Ne modifiez pas des paramètres ni n'accédez à aucune fonction exigeant une manipulation prolongée des commandes de la Dash Cam lors de la conduite. Arrêtez-vous dans un endroit sûr conformément au code de la route avant d'effectuer de telles opérations.

## Avertissements sur la batterie

Des batteries lithium-ion sont utilisées dans la plupart des caméras embarquées Mobilicam. Le non-respect des instructions ci-dessous pourrait diminuer la durée de vie des batteries et présenter un risque de dommages à la Dash Cam, un risque d'incendie, de brûlures chimiques, de fuite d'électrolyte ou de blessures.

- Ne pas démonter, modifier, adapter, percer ou endommager la Dash Cam ou la batterie.
- Ne pas démonter, ni n'essayer de retirer une batterie non remplaçable par l'utilisateur.
- Ne pas exposer la Dash Cam à un incendie, à une explosion ou à d'autres dangers.
- Ne pas exposer la Dash Cam à la pluie ou à l'eau.
- Ne pas transporter la Dash Cam en avion.

## Avertissements sur les pièces magnétiques

La Dash Cam et ses supports peuvent contenir des aimants. Dans certaines circonstances, les aimants peuvent provoquer des interférences avec des dispositifs médicaux internes, comme les stimulateurs cardiaques et les pompes à insuline.

Éloignez ces dispositifs médicaux des appareils et des supports qui contiennent des aimants. Les aimants peuvent entraîner des dommages à des appareils électroniques, notamment les disques durs équipant des ordinateurs portables et les cartes bancaires, de crédit ou de membre. Faites attention lorsque les appareils et les supports qui contiennent des aimants sont proches de dispositifs électroniques ou de cartes bancaires, de crédit ou de membre.

# CONTENU DU COLIS

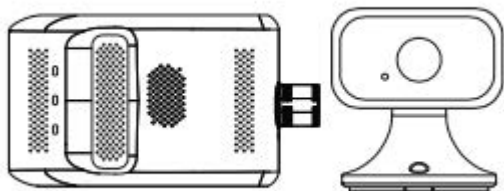

CAMÉRA AVANT

ARRIÈRE

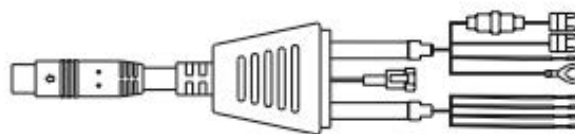

ACC 24H/24

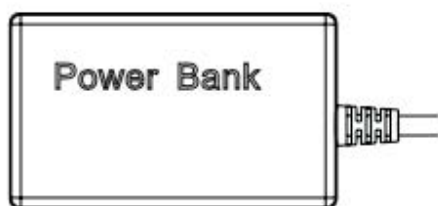

BATTERIE EXTERNE

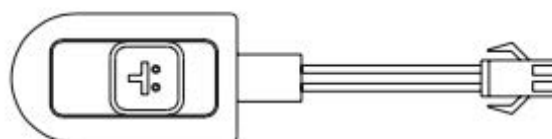

BOUTON SOS

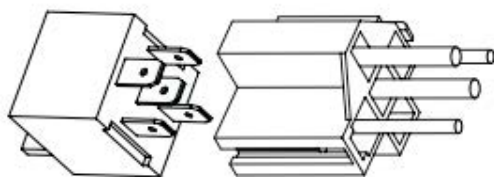

RELAY (OPTIONNEL)

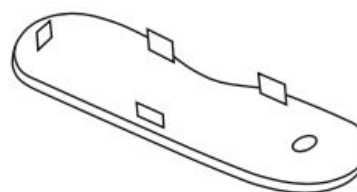

CACHE SÉCURITÉ CARTES

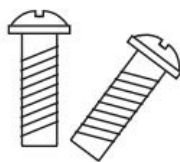

Vis

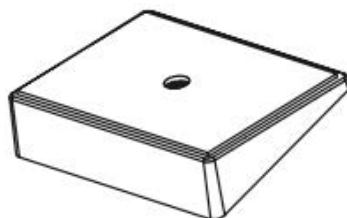

SUPPORT PARE-BRISE

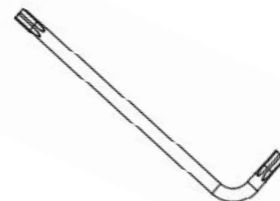

CLÉ CAMÉRA



TOURNEVIS

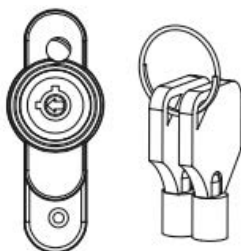

CLÉS DE SÉCURITÉ



CARTE SIM



CARTE SD

VÉHICULE SOUS  
VIDÉO SURVEILLANCE

[www.mobilicam.fr](http://www.mobilicam.fr)



## PIÈCES ET COMMANDES

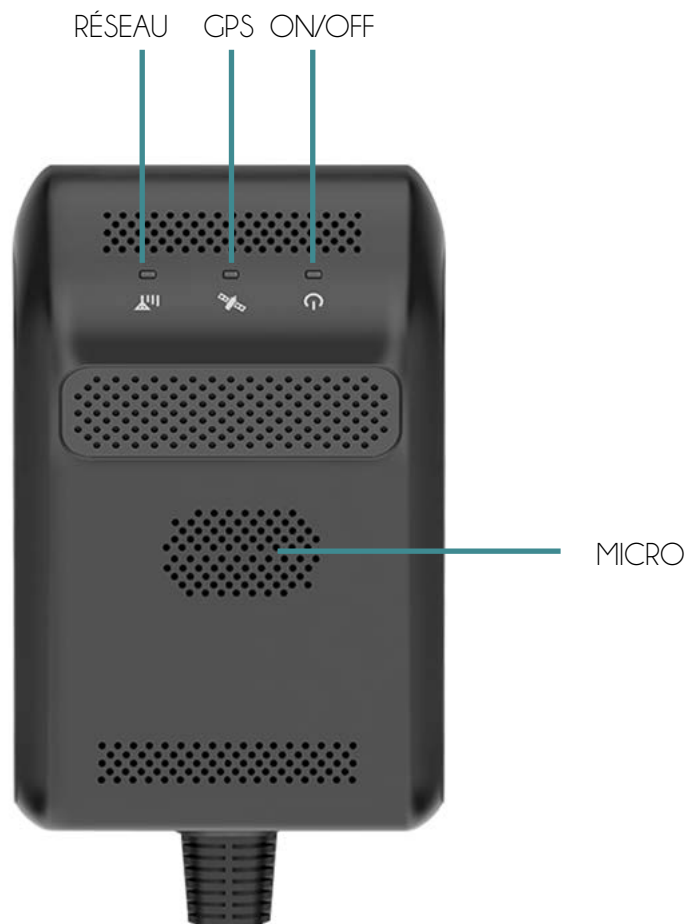

# INSTALLATION ET BRANCHEMENT

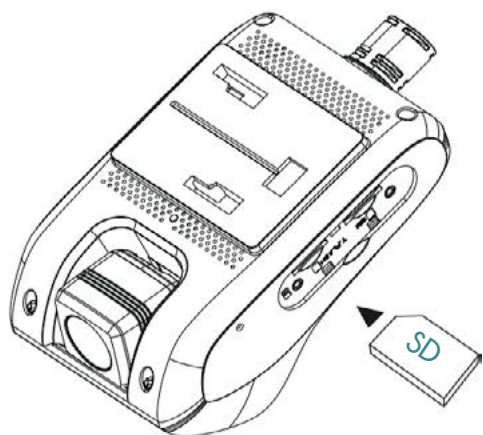

INSÉRER LA CARTE SD AINSI QUE LA CARTE SIM ACTIVE\*

\*LA CARTE SIM EST ACTIVE SOUS 48H OUVRÉS APRÈS RECEPTION DE VOTRE MANDAT SEPA SIGNÉ  
CONTACT@MOBILICAM.FR

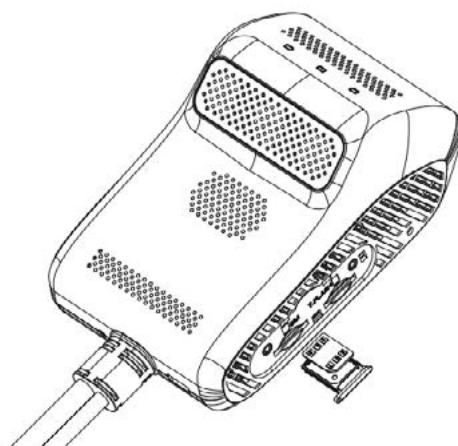

DISPOSER LE SUPPORT SUR LE PARE-BRISE À L'AIDE DE L'ADHÉSIF 3M  
NE PAS HÉSITER À CHASSER LES BULLES EN APUYANT FERMEMENT  
ATTENDRE 2 HEURES PUIS DISPOSER LA CAMÉRA SUR LE SUPPORT  
ATTENTION À NE PAS OBSTRUER L'OBJECTIF AVEC LE BLOC RÉTROVISEUR

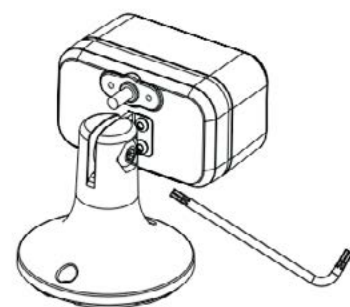
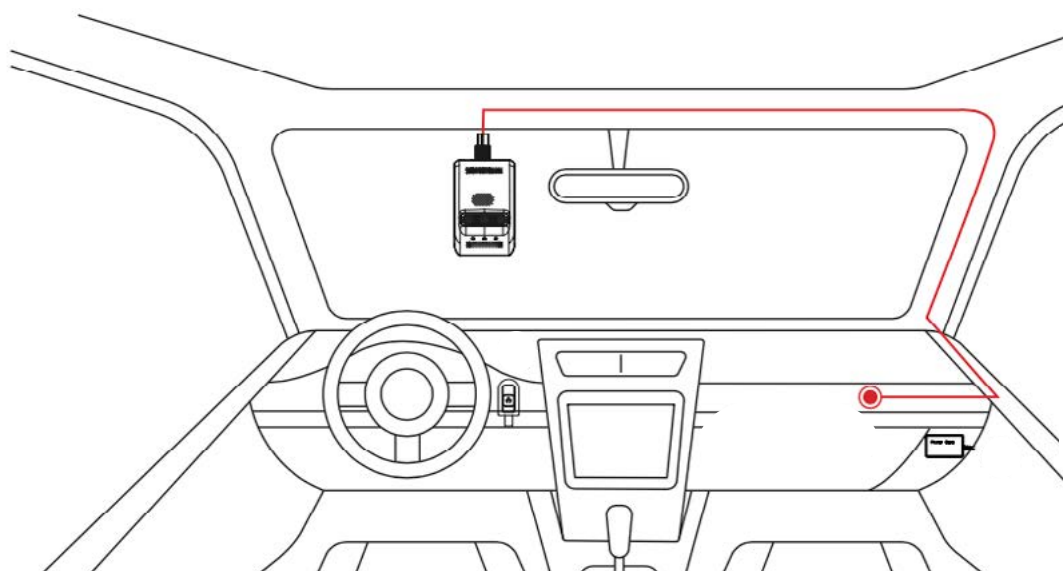
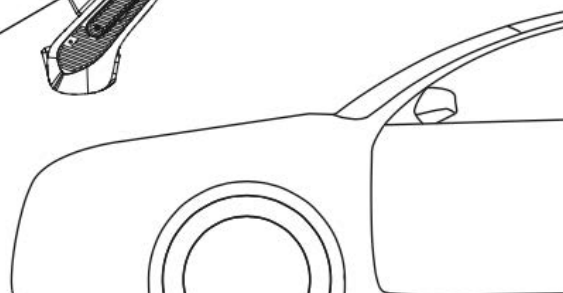
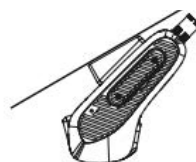

RELIER TOUS LES BRANCHEMENTS. (ALIMENTATION ACC OU OBD, CAMÉRA ARRIÈRE, BATTERIE EXTERNE, BOUTON SOS)

EXEMPLE DE BOÎTE FUSIBLE SOUS LA BOÎTE À GANTS, INVERSER SCHEMA SI LA BOÎTE EST SOUS LE VOLANT.

DISPOSER LE BOUTON SOS DE FAÇON À POUVOIR L'ACTIONNER FACILEMENT EN CAS D'URGENCE.

CACHER LA BATTERIE EXTERNE PRÈS DU BRANCHEMENT DANS LA BOÎTE.



## BRANCHEMENT ACC 24H/24

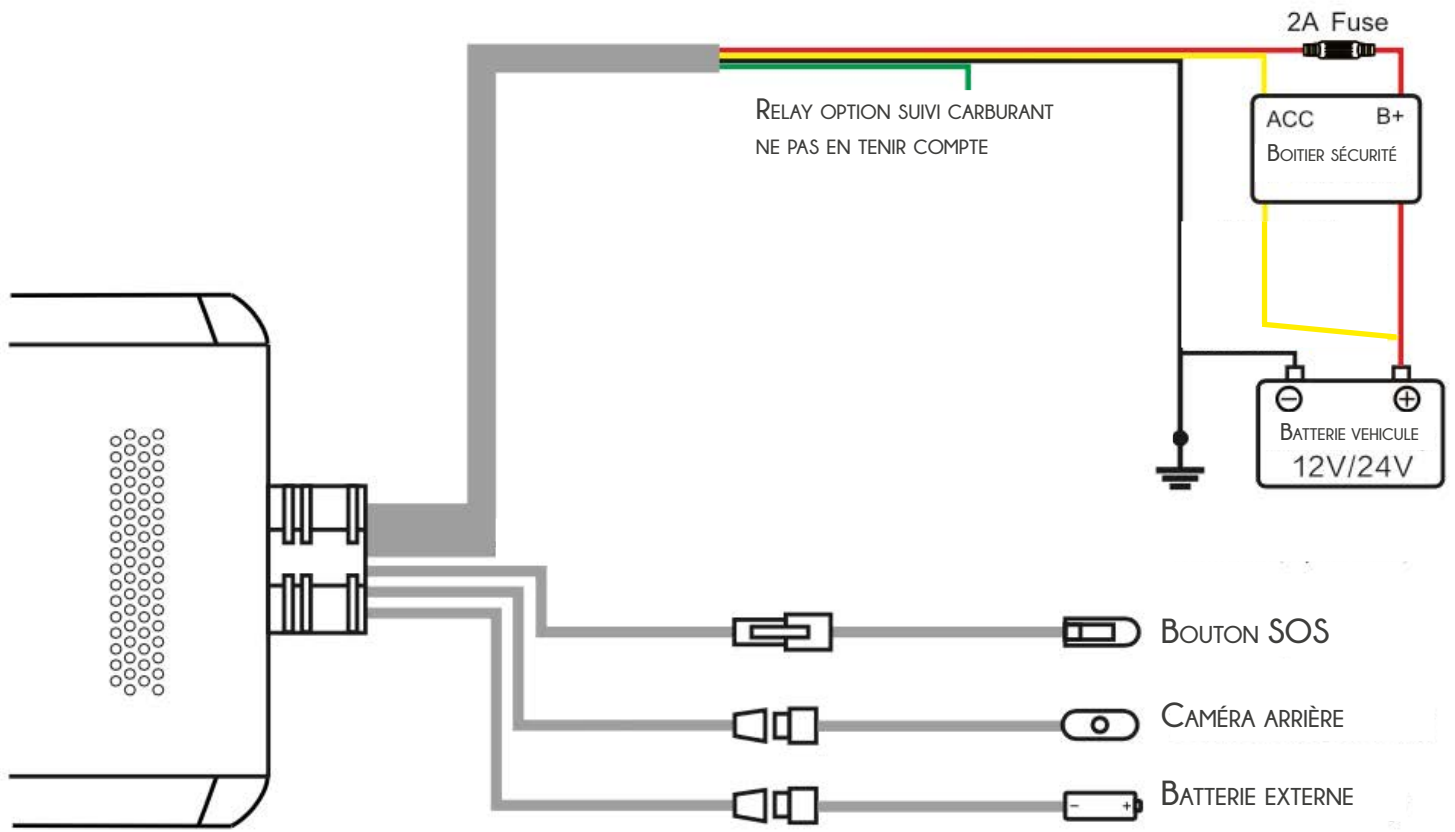

## BRANCHEMENT OBD



OÙ SE TROUVE LA PRISE ? : [HTTPS://WWW.OUTILSOBDFACILE.FR/EMPLACEMENT-PRIESE-CONNECTEUR-OBD.PHP](https://www.outilsobdfacile.fr/emplacement-priese-connecteur-obd.php)

# SPÉCIFICATION LEDES

LED	COULEUR	ETAT	INDICATION
ON / OFF	ROUGE	FIXE	ACC ON - FONCTIONNEMENT OK
		CLIGNOTE 10SEC	ACC OFF - VEILLE SURVEILLANCE OK
		OFF	ALIMENTATION OFF
GPS	VERT	FIXE	GPS OK
		CLIGNOTE 1SEC	RECHERCHE DE SIGNAL
		OFF	ACC OFF - PAS DE SIGNAL
RÉSEAU	BLEU	FIXE	CONNEXION OK
		CLIGNOTE 1SEC	ERREUR
		OFF	ACC OFF - PAS DE SIGNAL

LORSQUE L'INSTALLATION EST TERMINÉE ET QUE LES 3 VOYANTS SONT FIXES, VOUS POUVEZ DÈS À PRÉSENT PASSER À L'ÉTAPE SUIVANTE : CONNEXION ET APPLICATION

Il est possible que le voyant vert clignote, ne pas en tenir compte il se stabilisera à la fin de l'installation.

# CONNEXION ET APPLICATION

## Connexion

IOS - OUVRIR APP STORE PUIS RECHERCHER L'APPLICATION TRACKSOLID PRO

ANDROID - OUVRIR GOOGLE PLAY STORE PUIS RECHERCHER TRACKSOLID PRO

ACCÈS POSSIBLE VIA ORDINATEUR SUR TRACKSOLIDPRO.COM

OUVRIR L'APPLICATION TRACKSOLIDPRO PUIS CRÉER UN COMPTE

**AUTORISER LES NOTIFICATIONS (ALERTES SOS VÉHICULE)**

**AUTORISER LA GÉOLOCALISATION**

A screenshot of the Tracksolid Pro login interface. At the top right, there is a 'Langue' dropdown menu. The central part of the page features the 'Tracksolid Pro' logo. Below the logo, there are two input fields: the first contains the email address 'contact@mobcam.fr' and the second is a password field with a lock icon and the placeholder text 's'il vous plaît entrez votre mot de passe'. A prominent blue button labeled 'S'identifier' is located below the password field. Underneath the button, there is a 'Remember Me' checkbox and a 'Mot de passe oublié' link. At the bottom of the page, there are two links: 'Créer un compte' (which is circled in green) and 'Expérience maintenant'.

< Créer un compte

E-mail **INDIQUER VOTRE ADRESSE MAIL**

---

Entrez le code de vérification reçu par e-mail - **CLIQUER SUR LA FLÈCHE POUR RECEVOIR LE CODE PAR MAIL -**  
**INDIQUER LE CODE RAPIDEMENT 120SEC**

---

Entrer le mot de passe **DÉFINIR UN MOT DE PASSE**

---

Confirmer **INDIQUER VOTRE MOT DE PASSE**

---

I agree with the [Terms of Service](#) and [Privacy Policy](#)

Soumettre

Annuler **Country/Region** Done

Chercher

A

Abkhazia

Afghanistan

Albania

Algeria

A B C -

CLIQUER SUR LISTE POUR VOIR LES APPAREILS CONNECTÉS À VOTRE COMPTE

CLIQUER SUR + POUR AJOUTER UN APPAREIL

contact@mo...

Tout(0) En ligne(0) Hors ligne(0) Non activé(0)

> Groupe par défaut (0)

RECHERCHER FRANCE PUIS CLIQUER SUR FRANCE POUR VALIDER LE PAYS PUIS APPUYER SUR DONE.

ATTENTION A NE PAS SE TROMPER SUR CETTE ÉTAPE C'EST IMPORTANT POUR LA LOCALISATION DE L'APPAREIL.





CLIQUER SUR LE SYMBOLE POUR OUVRIR L'APPAREIL PHOTO AFIN DE SCANNER LE QR CODE PRÉSENT SUR VOTRE DASHCAM.

OU INDIQUER LE CODE ID MANUELLEMENT

PUIS CLIQUER SUR AJOUTER UN APPAREIL



CLIQUER SUR VOTRE APPAREIL POUR ACCÉDER A SON POSITIONNEMENT GPS ET VISUALISER LES VIDÉOS

ACCÉDER AU COMPTE POUR ACTIVER LES PARAMÈTRES D'ALERTE - AFFICHER LES NOTIFICATIONS SUR ON

# APERÇU ET COMMANDES

The screenshot displays the MOBILICAM-5G application interface. At the top, a blue header bar contains a back arrow and the text "MOBILICAM-...". Below this is a map of the Nantes region, with a red location pin labeled "Ma position" near Vallet. On the right side of the map, three icons are highlighted with numbered boxes: a camera icon (9), a vertical ellipsis icon (10), and a location pin icon (1).

Below the map, the text "MOBILICAM-5G" is followed by the ID "862798051626832". There are two tabs: "Idling 1heures" (highlighted in orange) and "GPS". Below the tabs are four status indicators: "ON" with a camera icon, "4" with a camera icon, "N/A" with a camera icon, and "2987.69km" with a speedometer icon. Below these are two update timestamps: "Last Update 2024-09-16 11:46:25" and "Last Positioning 2024-09-16 10:35:43".

A section titled "Adresse" is partially visible. At the bottom, a grid of eight icons is shown, each with a numbered box: 1 (Camera), 2 (Détails), 3 (Suivre), 4 (Paramètres), 5 (Historic), 6 (Commande), 7 (Clôture), and 8 (Plus).



# ACCÈS VIDÉO

1

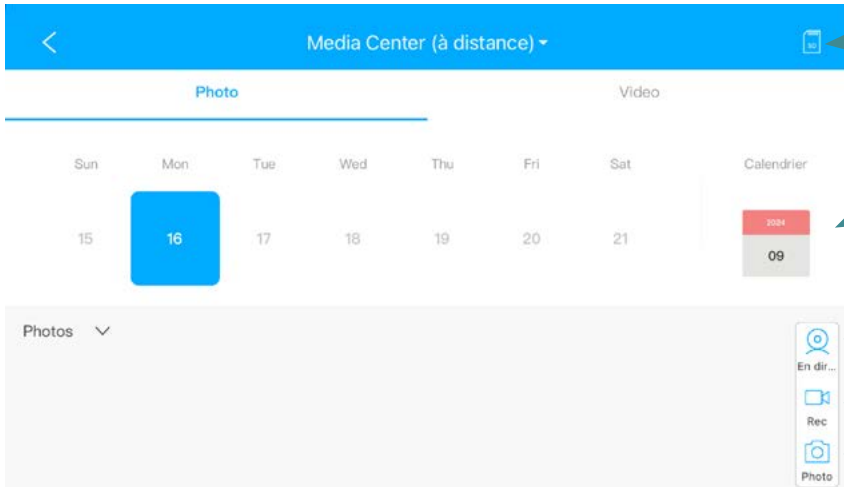

SE CONNECTER EN WIFI POUR  
TELECHARGER UNE VIDÉO ENREGISTRÉE  
+ D'INFORMATION PAGE 19

ACCEDER AU CALENDRIER

ACCÉDER AUX VIDÉOS EN TEMPS RÉEL  
CH1 = CAMÉRA AVANT

CH 2 = CAMÉRA ARRIÈRE

SAUVEGARDER LA VIDÉO EN COURS

PRENDRE UNE PHOTO

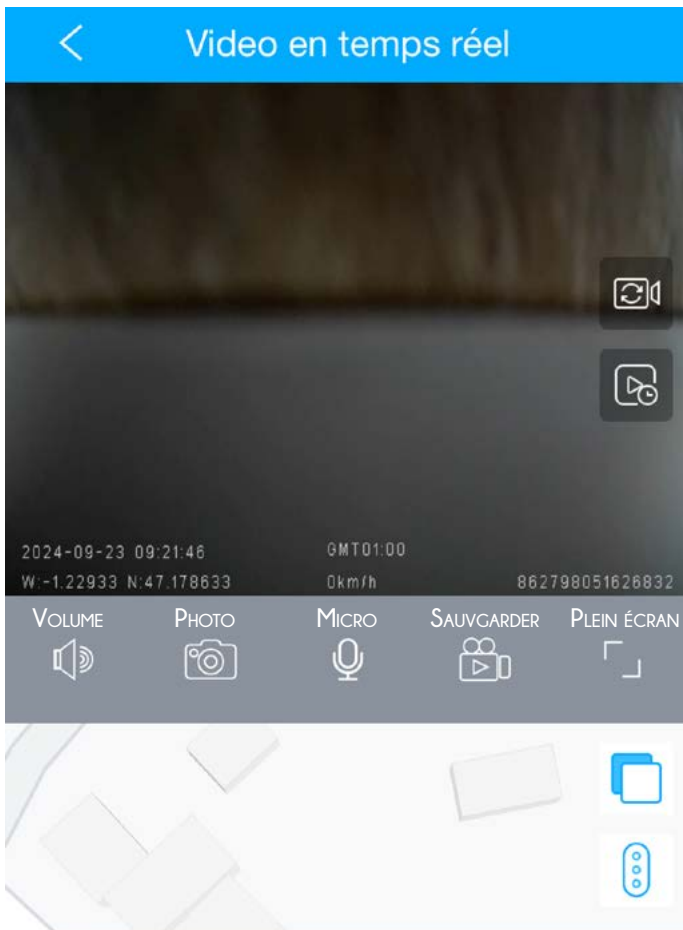

CHANGER APERÇU AVANT OU ARRIÈRE

CONSULTER LES ENREGISTREMENTS (VOIR PAGE SUIVANTE)

APERÇU CARTE GOOGLE

APERÇU DU TRAFIC

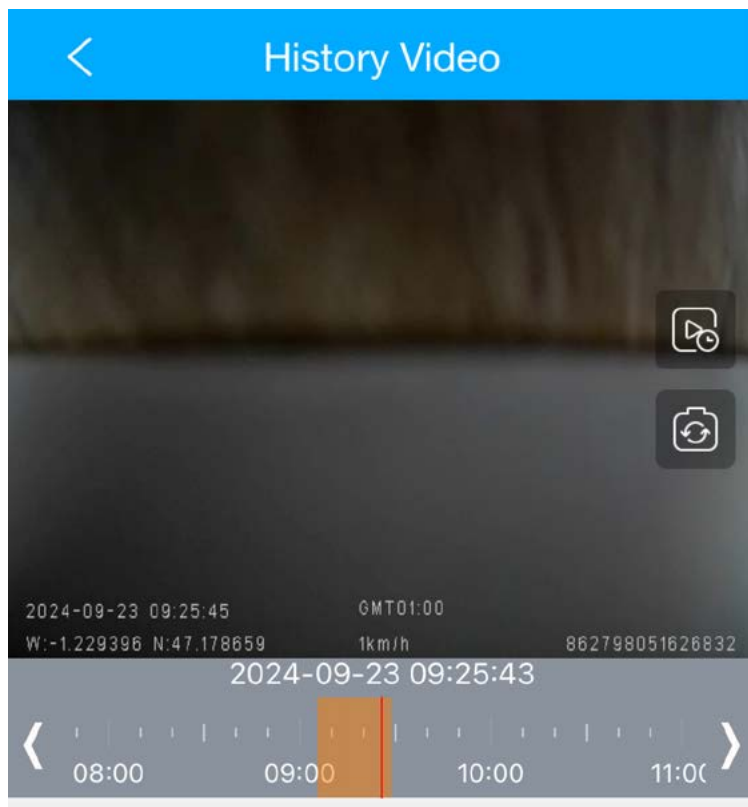

← APERÇU AVEC CARTE

← CHANGER APERÇU AVANT OU ARRIÈRE

← UTILISER LES FLÈCHES POUR CHOISIR LE JOUR DE VOTRE CHOIX PUIS GLISSER LE DOIGT SUR LA RÈGLE POUR CHOISIR L'HEURE SOUHAITÉ.  
ZONE ORANGE = VIDÉO À CONSULTER



Détails

## DÉTAILS

2

Détail de l'appareil	
Nom de l'appareil	MOBILICAM-5G >
Type de l'équipement	JC400
IMEI	862798051626832
Expiration	2033-12-23 01:59:59
SIM	>
Icône de périphérique	>
Statut	Au ralenti
ACC:	ON
Durée Position	2024-09-23 09:11:12
Dernière mise à jour:	2024-09-23 10:16:40
vitesse:	0km/h
Longitude	
Latitude	
Driver Information	>
Informations sur le véhicule	>
Informations d'installation	>
Informations sur le capteur	>

NOM DE LA CAMÉRA

VERSION

NUMÉRO DU MODÈLE

NE PAS EN TENIR COMPTE

INDIQUER SUR DEMANDE DU SAV

CHOISIR LE VÉHICULE

ÉTAT ACTUEL DU VÉHICULE

BRANCHEMENT

DURÉE DE LA POSITION DU VÉHICULE

DERNIER ENVOI DES INFORMATIONS

INDIQUER LES INFORMATIONS DU CONDUCTEUR (NOM + NUMÉRO VÉHICULE + TÉLÉPHONE)

INDIQUER LES INFORMATIONS DU VÉHICULE (MARQUE + MODÈLE ...)

A RENSEIGNER SI BESOIN (FACULTATIF)

OPTION SUIVI CARBURANT





SUIVI

3

VISUALISER LA POSITION GPS DU VÉHICULE EN TEMPS RÉEL



PARAMÈTRES

4

RECEVOIR UNE NOTIFICATION EN CAS DE :

Paramètres	
Alerte collision	ACTIVER GET VIDÉO + SÉLECTIONNER LES 2 CAMÉRAS CH1 + CH2
Alerte alimentation électrique faible	ACC OFF - CAMÉRA HORS TENSION NIVEAU DE LA BATTERIE FAIBLE
Entrée zone d'alerte	ENVOI D'UNE NOTIFICATION SI LE VÉHICULE ENTRE OU SORT DE LA ZONE D'ALERTE.
Sortie zone d'alerte	CRÉATION ZONE D'ALERTE POINT 7
Alerte SOS	VERROUILLAGE VIDÉO BOUTON SOS
Alerte d'accélération soudaine (DVR)	ACCÉLÉRATION SOUDAINE EN CONDUITE
Alerte de décélération soudaine (DVR)	DÉCÉLÉRATION SOUDAINE EN CONDUITE
Alerte coupure alimentation	COUPURE D'ALIMENTATION EN STATIONNEMENT
Alerte de virage serré (DVR)	VIRAGE SERRÉ EN CONDUITE
Alerte vibration	VIBRATION DU VÉHICULE EN STATIONNEMENT
Alerte de mise hors tension (DVR)	CAMÉRA DÉBRANCHÉE EN CONDUITE
Alerte de collision (DVR)	COLLISION EN CONDUITE
Délai de détection d'huile	EN OPTION
Alerte excès de vitesse (terminal)	EXCÈS DE VITESSE
Alerte vibration DVR	VIBRATION DU VÉHICULE EN CONDUITE
Alerte de fatigue au volant	POSSIBLE AVEC LA SECONDE CAMÉRA DIRIGÉE VERS LE CONDUCTEUR



## HISTORIQUE

# 5

TRACKER GPS - VISUALISER LES TRAJETS DU VÉHICULE SUR LA CARTE, ACCÉDER AUX ADRESSES FRÉQUENTÉS  
CHOISIR LE MOMENT SOUHAITÉ ENTRE AUJOURD'HUI - HIER - CETTE SEMAINE - SEMAINE DERNIÈRE PUIS CLIQUER SUR CONFIRMER



CLIQUER ICI POUR RETROUVER LES ADRESSES FRÉQUENTÉS ET LE PARCOURS



## COMMANDE

# 6

<
Commande

**MOBILICAM-5G**  
IMEI: 862798051626832

---

Alarme SOS  
 Essence/Alime  
Contr?le à  
distance  
 Commande  
personnalisée  
 Parameters  
Query  
 Network  
Setting  
 Device  
Parameters  
Setting  
 Recording  
Parameters  
Setting  
 Tracking  
Function  
Setting  
 Event Feature

Réglage SOS     Suppression numéro SOS  
 Demande réglage SOS  
 SOS Alarm Parameters Setting  
 SOS Cycle Value

---

Numero1

Numero 2

Numero 3

Description de l'instruction:

Le numéro de SOS est utilisé pour les appels SOS et la réception d'alarme. Le numéro doit comporter entre 3 et 20 chiffres.

Envoyer l'instruction

### ALARME SOS :

- INDIQUER LE NUMÉRO DE TÉLÉPHONE POUR RECEVOIR LES ALETRES PUIS SUR «ENVOYER INSTRUCTION» POUR ENREGISTRÉS
- POSSIBLE DE SUPPRIMER LE NUMÉRO SOS
- DEMANDE RÉGLAGES SUR DEMANDE DU SAV
- SOS ALARME COISIR ON + DÉFINIR LA MÉTHODE NOTIFICATION GPRS + SMS + APPEL
- PENSER À ENREGISTRER A CHAQUE CHANGEMENT

### ESSENCE : SUR OPTION

COMMANDE : NE PAS EN TENIR COMPTE

PARAMETERS : NE PAS EN TENIR COMPTE

NETWORK : SUR DEMANDE DU SAV

DEVICE : RÉGLAGE VOLUME, VOYANT LED, LANGUAGE

RECORDING : RÉGLAGE AUDIO, VIDÉO, IMAGE ANGLE CAMÉRA ARRIÈRE

TRACKING : RÉGLAGES SUR DEMANDE DU SAV

EVENT FEATURE : RÉGLAGE DES ALARMES ET SENSIBILITÉ DE LA CAMÉRA

FIRMAWARE : VERSION LOGICIEL

FICHER DE CHARGEMENT : NE PAS EN TENIR COMPTE

EVENT FUNCTION : RÉGLAGES SUR DEMANDE DU SAV



## ZONE D'ALERTE

7

DÉFINIR UNE ZONE D'ALERTE **UNIQUEMENT** SI NECESSAIRE

LA CAMÉRA ENVERRA UNE NOTIFICATION SI LE VÉHICULE ENTRE OU SORT DE LA ZONE



## PLUS

8

ACCÈS AUX FONCTIONS DE NAVIGATION, DÉCONNECTER LA CAMÉRA OU PARTAGER LA POSITION GPS



Navigation



Déconnecté



Partager



## TÉLÉCHARGER UNE VIDÉO



Relier

Recherchez et connectez le point d'accès de l'appareil dans les paramètres du téléphone - Paramètres WLAN

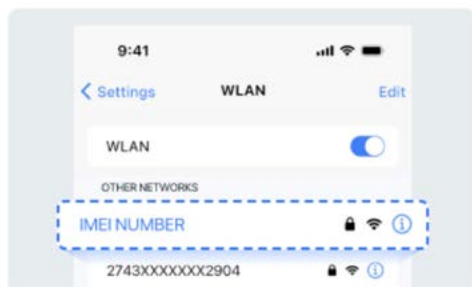

SSID 862798051626832

Entrer le mot de passe 51626832

Aller à la carte SD

POUR TÉLÉCHARGER UNE VIDÉO ENREGISTRÉES, CLIQUER SUR LE LOGO CARTE SD DISPONIBLE VIA L'ACCÈS VIDÉO

RECHERCHER LE WIFI DE VOTRE CAMÉRA ET SE CONNECTER AVEC LE MOT DE PASSE INDIQUÉ PUIS LORSQUE LA CONNEXION EST OK REVENIR SUR L'APPLICATION ET CLIQUER SUR «ALLER À LA CARTE SD»



Carte SD



Photo

Video

FrontCam CAMÉRA AVANT >

InwardCam CAMÉRA N°2 >

Événement ALERTE >

Événement SGD ALERTE SAUVEGARDE >

Autre >

CHOISIR UN DOSSIER ET ACCÉDER AUX VIDÉOS, CLIQUER SUR LA VIDÉO PUIS SUR TÉLÉCHARGER.

NOTICE D'UTILISATION EN COURS D'ÉVOLUTION, SI VOUS AVEZ LA MOINDRE QUESTION N'HÉSITÉS PAS À NOUS CONTACTER : CONTACT@MOBILICAM.FR

## SPECIFICATIONS

CPU.....	HISILICON CHIPSET
SENSOR.....	4MP SENSOR
ECRAN.....	PAS D'ÉCRAN
VIDEO RESOLUTION.....	1-CH: 1080*1920P / 2-CH: 1080P
ANGLE.....	170° AVANT + 135° ARRIÈRE
VIDEO FORMAT.....	H.264/H.265(DEFAULT)
PHOTO RESOLUTION.....	8M
PHOTO FORMAT.....	JPG
GPS.....	INTÉGRÉ
WiFi.....	INTÉGRÉ (2.4G ET 5G)
APPLICATION.....	TACKSOLID PRO
ENREGISTREMENT EN BOUCLE.....	INTÉGRÉ
G-SENSOR (CAPTEUR DE CHOC).....	INTÉGRÉ
IMMATRICULATION.....	INTÉGRÉ
WDR (CALIBRAGE DE L'IMAGE).....	INTÉGRÉ
CARTE MEMOIRE.....	MAX TO 128GB
BATTERIE EXTERNE.....	INTÉGRÉ
INTERFACE.....	CARTE SD, CARTE SIM, MINI USB
TEMPERATURE.....	EN FONCTION -20°C / +60°C
TEMPERATURE.....	STOCKAGE -30°C / +70°C
LANGUAGE.....	MULTI-LANGUAGE
STANDARD ACCESSOIRES.....	OBD - ACC - BATTERIE - SIM - SD



Nous restons à votre disposition en cas de besoin à l'adresse suivante : [contact@mobilicam.fr](mailto:contact@mobilicam.fr)

# GARANTIE

## GARANTIE DEUX ANS

*Cette garantie limitée vous confère des droits légaux spécifiques. Pour bien comprendre vos droits, vous devez consulter les lois de votre état, pays ou province.*

*La responsabilité de Mobilicam s'étend uniquement au coût de la Dash Cam. Aucune responsabilité pour les coûts encourus en raison d'enregistrement vidéo corrompu, manquant ou effacé ne sera acceptée. Aucune demande au titre de coût supplémentaire en dehors du coût de la Dash Cam elle-même ne sera acceptée. Tout enregistrement qui n'a pas eu lieu ou qui peut être récupéré de la carte SD, pour quelque raison que ce soit, n'est pas couvert par la garantie du produit. Dans toute la mesure autorisée par la loi applicable, les garanties et les recours, contenus dans cette garantie limitée, sont exclusifs et remplacent toute autre garantie. Mobilicam décline toutes les autres garanties et tous les autres recours, qu'ils soient implicites, explicites, légaux ou autres, y compris sans limitation toute garantie implicite de qualité marchande ou d'adéquation à un usage particulier, de recours statutaires ou d'autres. Cette garantie limitée vous confère des droits légaux spécifiques. Si les garanties implicites ne peuvent être refusées en vertu des lois de votre état ou votre pays, de telles garanties ont une durée limitée égale à la durée de la présente garantie limitée.*

*Les produits Mobilicam sont garantis exempts de défauts matériels ou de fabrication pendant deux ans à compter de la date d'achat, ou de fabrication pendant six mois à compter de la date d'achat. Au cours de cette période, Mobilicam réparera ou remplacera, à sa seule discrétion, tout composant défectueux en utilisation normale. Ces réparations ou remplacements seront effectués sans frais pour le client, qu'il s'agisse de pièces ou de main-d'œuvre, à condition que le client assume tous les frais de transport. Cette Garantie limitée ne s'applique pas à : des dommages causés par un accident; des dommages esthétiques, tels que des égratignures, des coupures et des entailles; un usage abusif, une mauvaise utilisation des pièces consommables, telles que les batteries, sauf si le produit a été endommagé par un vice de matériau ou de fabrication, l'eau, une inondation, un incendie ou d'autres calamités naturelles ou causes externes; les dommages causés par un service effectué par une personne autre que Mobilicam; les dommages causés à un produit modifié ou altéré sans l'autorisation écrite de Mobilicam; les dommages causés à un produit connecté à des câbles d'alimentation ou de données non fournis par Mobilicam; les dommages causés à un produit branché directement à l'alimentation 12 V, après avoir coupé la prise allume-cigare équipée de l'adaptateur 12/24 V vers 5V. En outre, Mobilicam se réserve le droit de refuser les demandes de garantie concernant des produits ou services obtenus ou utilisés en violation des lois de tout pays.*

*Si, pendant la période de garantie, vous présentez une réclamation relative à un service de garantie conformément à la présente Garantie limitée, Mobilicam pourra, à sa discrétion : réparer l'appareil à l'aide de pièces neuves ou de pièces précédemment utilisées qui répondent aux normes de qualité de Mobilicam, remplacer l'appareil par un nouvel appareil ou un appareil remis à neuf et conforme aux normes de qualité de Mobilicam. Un tel recours sera votre seul et exclusif recours en cas de violation de la garantie. Des appareils réparés ou remplacés sont couverts par sa garantie d'origine sans modification de durée à la garantie d'origine.*

*Pour faire appel à la garantie, veuillez nous contacter à l'adresse suivante : [sav@mobilicam.fr](mailto:sav@mobilicam.fr)*

*Ne sollicitez pas la garantie dans un autre pays que la France.*

*Ne pas insérer un accessoire de type carte SD, carte SIM, caméra secondaire ... autre que ceux fournis par MOBILICAM. À défaut, toute prise en charge en SAV pourra être refusée.*

*Merci pour votre compréhension.*

[www.mobilicam.fr](http://www.mobilicam.fr)

MOBILICAM

DASHCAM - CAMÉRA EMBARQUÉE